



Manuale d'uso

ITALIANO pag. 2

Manual

ENGLISH page 7

IMPORTANTE

Il corretto funzionamento del dispenser dipende dalla pulizia e dalla integrità del pistone e pistoncino che devono scorrere liberi e precisi nel cilindro. Eventuali danneggiamenti o presenza di sporco incrostato soprattutto nel caso di miele e cioccolato compromettono il funzionamento del dispenser danneggiandone la componentistica. Eventuali danni dovuti a cattiva manutenzione non saranno coperti dalla garanzia.

ATTENZIONE! NON utilizzare lavastoviglie o prodotti di lavaggio aggressivi. Tenere il dispositivo e i relativi accessori lontano dalla portata dei bambini. Contiene piccole parti.

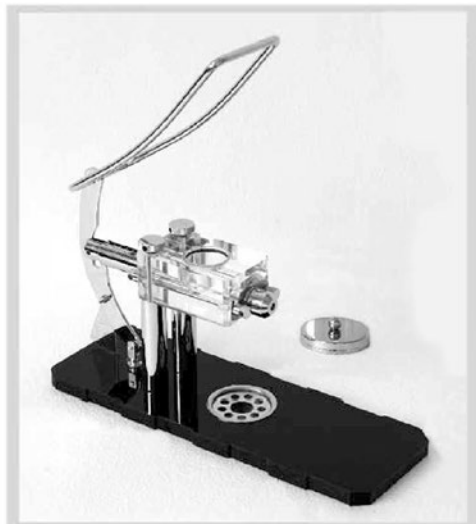

MISURE DISPENSER

Peso netto:

2,6 kg

Peso lordo:

3,4 kg

Dimensioni

38,5 x 13,3 - h 37 cm

Dimensioni scatola

40 x 17 - h 42 cm

Larghezza 5 Dispenser :

66,5 cm

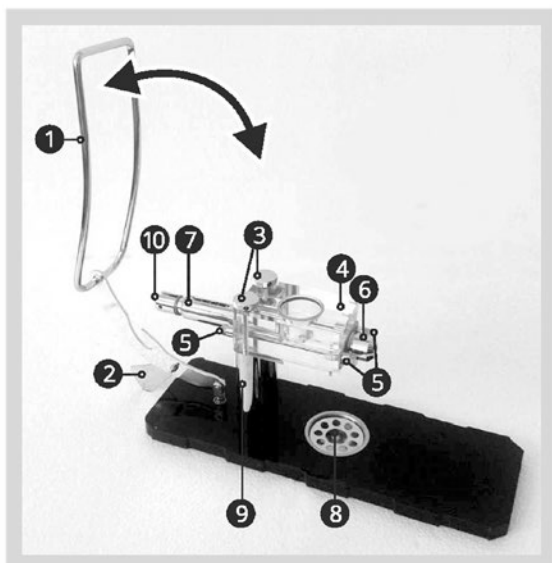

- 1 Manicatura
- 2 Camma
- 3 Pomelli grandi
- 4 Corpo in plexiglass
- 5 Pomellini anteriori e posteriori
- 6 Pistoncino
- 7 Gruppo pistone
- 8 Gruppo salvagoccia
- 9 Montanti
- 10 Testa del pistone

ATTENZIONE REFILL MONOUSO

ISTRUZIONI PER L'USO

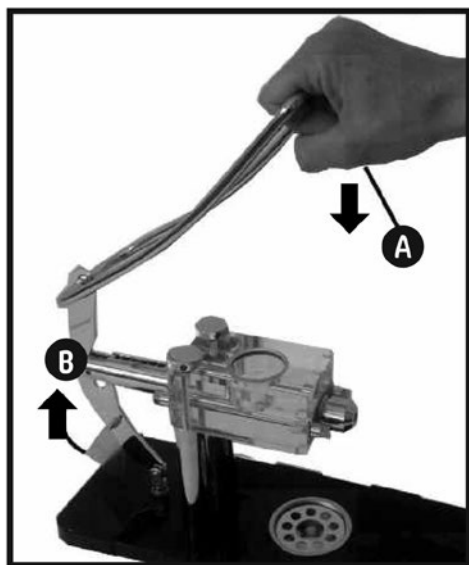

Posizionare il dispenser su una superficie piana.
Nel caso di una serie di dispenser, allinearli seguendo l'incavo delle basi appositamente realizzate.

Abbassare leggermente la manicatura **A** e sganciarla sollevando indietro e verso l'alto la camma posta alla base. **B**

Inserire i refill nell'apposita sede.

IMPORTANTE:

Il refill **C** deve essere forato in alto ruotando in senso orario l'apposito foratore all'interno della chiavetta e fare una leggera pressione su entrambi i lati del refill per far scendere il prodotto. Dopo l'utilizzo, lavare il foratore con detergente sanificante. Asciugare e richiudere.

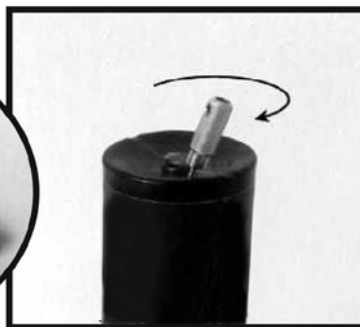
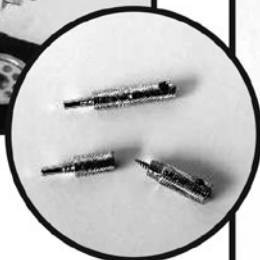

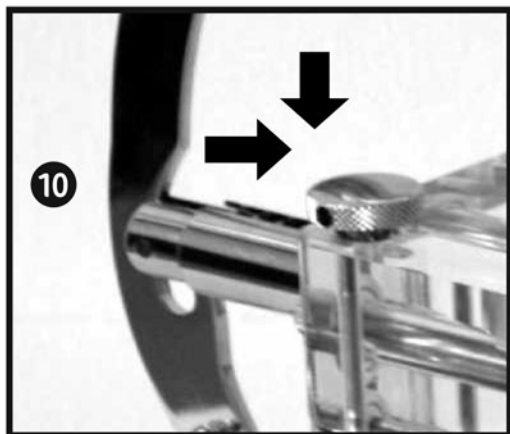

Riagganciare la manichetta inserendola nell'apposito incavo e fermarla **10** riabbassando la camma di battuta posta alla base.

PULIZIA VELOCE

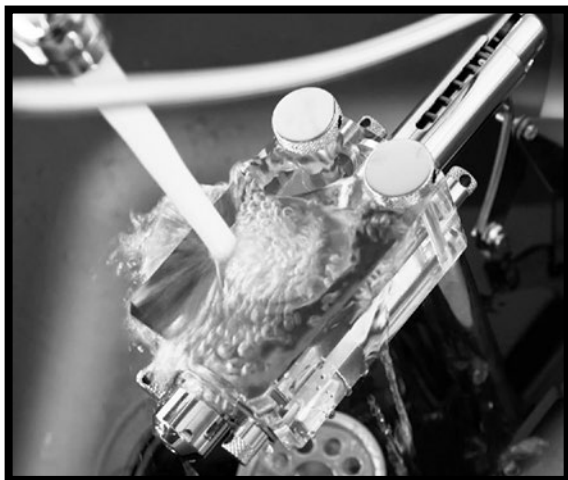

Togliere il refill con il relativo coperchio o carter, sfilando anche il porta-etichetta. Inserire il dispenser in apposito lavabo. Aprire getto d'acqua riempiendo il foro dedicato all'inserimento del refill. Utilizzare un detergente sanificante e risciacquare accuratamente. Abbassare la manichetta almeno due volte. Asciugare con cura in tutte le parti (esterne ed interne).

SMONTAGGIO E PULIZIA

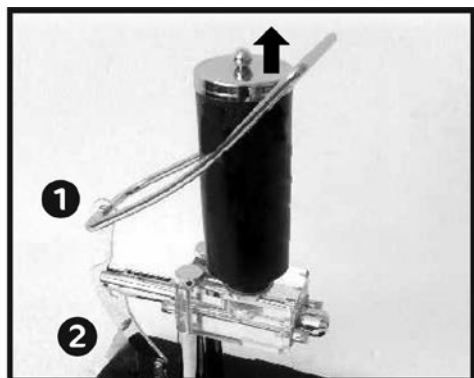

Togliere il refill con il relativo coperchio o carter, sfilando anche il porta-etichetta.

Abbassare leggermente la manicatura **1** e sganciarla portando indietro la camma posta alla base. **2**

Svitare i refill.

Svitare a mano o con l'apposita chiavetta i due pomelli grandi **3** posti sopra il corpo in plexiglass **4** ed estrarlo.

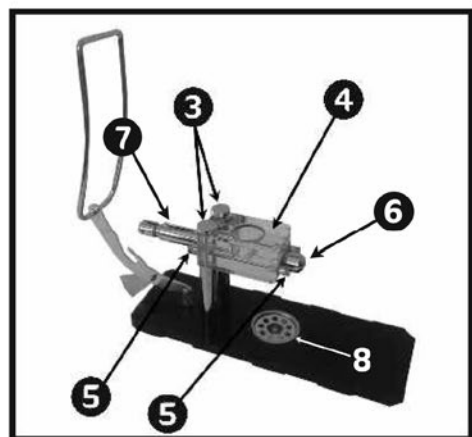

Allentare a mano con l'apposita chiavetta i due pomellini anteriori **5** ruotando il pistoncino **6** verso sinistra ed estrarlo; allentare anche i due pomellini **7** posteriori ed estrarre il gruppo pistone (pistone, molla e carter).

Lavare tutto accuratamente usando solo acqua calda e detergente sanificante. Risciacquare con cura. Togliere e lavare il gruppo salvagoccia **8** posto sotto l'erogatore.



Asciugare bene tutti i componenti.

RIMONTAGGIO

Reinserire il corpo in plexiglass **4** sopra i due montanti **9** e bloccando stringendo i due pomelli superiori **3** a mano o con l'apposita chiavetta.

Nella parte anteriore inserire il pistoncino **6** nella sua sede ruotando verso destra e bloccarlo stringendo i due pomellini.

Nella parte posteriore rimontare il gruppo pistone **7** (carter, molla, pistone) nella sua sede e bloccarlo stringendo i due pomellini.

Riagganciare la manichatura inserendola nell'apposita sede, **10** riposizionare la camma **2** in verticale rispetto alla base, riportando così la manichatura in posizione stabile pronta per l'erogazione.

Reinserire il salvagoccia e la griglia nell'apposita sede.



SUGGERIMENTI:

Durante il lavaggio fare molta attenzione a non urtare la testa del pistone **6A** e del pistoncino; **6** anche piccoli urti potrebbero compromettere il funzionamento perchè essi devono sempre scorrere liberi e precisi nel cilindro. Controllare periodicamente che le guarnizioni siano sempre integre.



ATTENZIONE!

NON utilizzare lavastoviglie o prodotti di lavaggio aggressivi. tenere il dispositivo e i relativi accessori lontano dalla portata dei bambini. Contiene piccole parti.

IMPORTANT

The correct operation of the dispenser depends on the cleanliness and integrity of the piston and little piston which must slide freely and precisely into the cylinder. Any damage or presence of encrusted dirt especially in case of honey and hazelnut cream, compromises the operation of the dispenser damaging its components. Any damage due to poor maintenance will not be covered by our warranty.

WARNING! DO NOT use dishwashers or aggressive washing products. keep the device and its accessories out of children. Its contains small parts.

DISPENSER SIZE

Net weight:

5.73 lb

Gross weight:

7.05 lb

Size

15.15 x 5.23 x 14.56 inch

Box Size

15.74 x 6.69 x 16.53 inch

5 Dispenser set:

26.18 inch

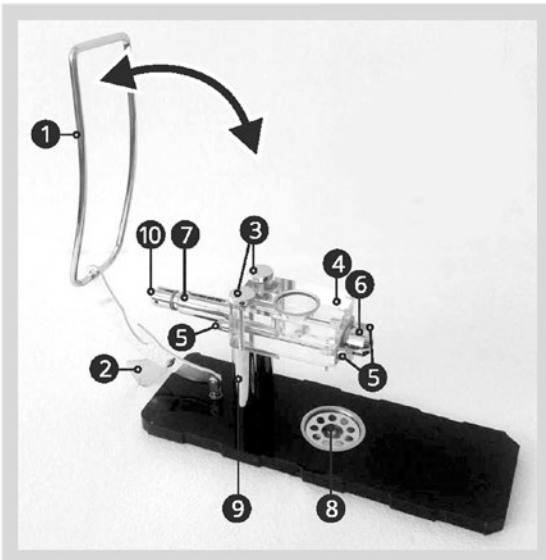

- 1 Handle
- 2 Triangle
- 3 Large knobs
- 4 Plexiglass body
- 5 Front and back knobs
- 6 Small piston
- 7 Piston chamber
- 8 Drip tray
- 9 Pillars
- 10 Head of piston

WARNING SINGLE USE BOTTLE

INSTRUCTIONS FOR USE

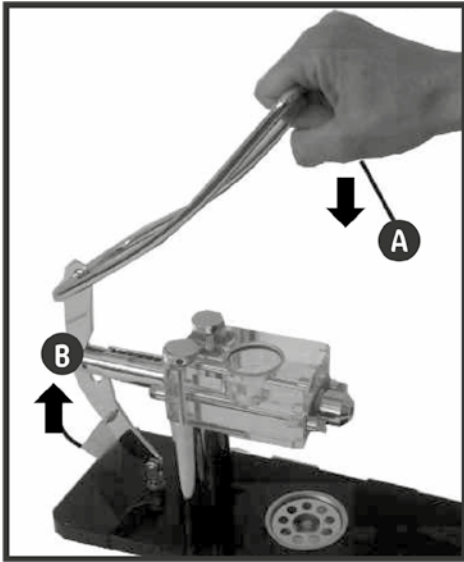

Place the dispenser on a flat surface.

In case of a sequence of dispensers, align them by connecting the interlocking basis.

Gently lower the handle **A** and lift the triangle to release the handle. **B**

Place the refill in the dedicated area.

IMPORTANT:

Cut the top of the refill **C** by rotating the opener provided with the key and gently press on both sides of the refill to allow the product to flow down. After use, wash the cutter with detergent sanitizer, dry and re-close.

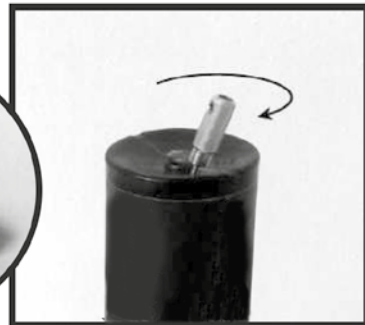
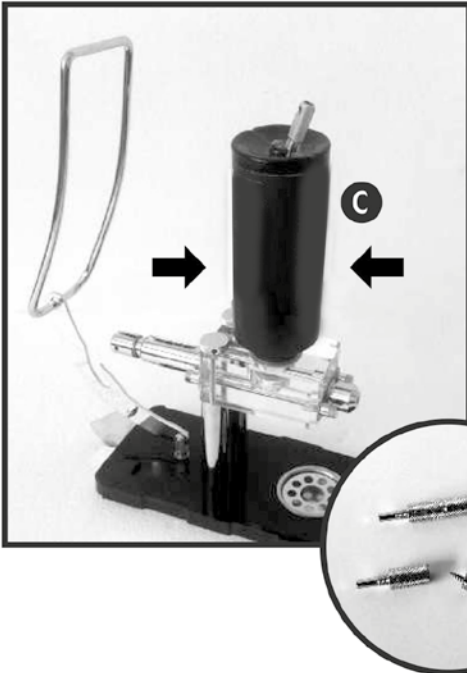

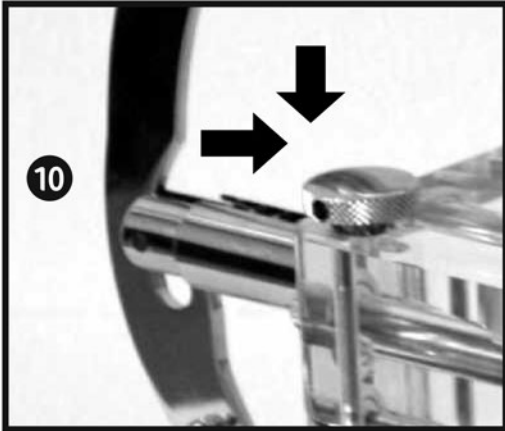

Pull back the handle by inserting it into the channel **10** and lock it by pushing the triangle back down.

FAST CLEANING

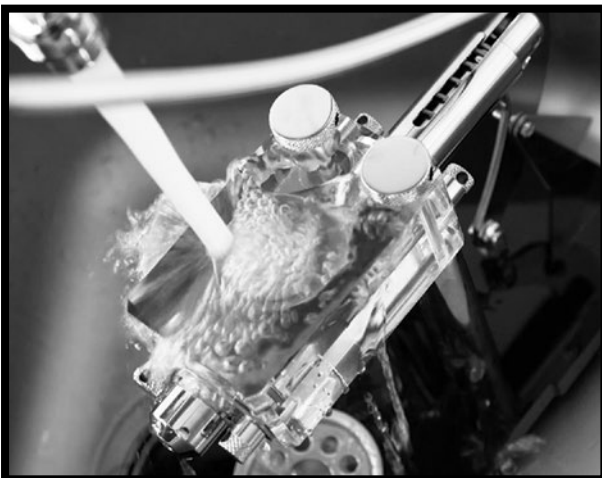

Take the refill out along with its lid or metal cover. Place the dispenser in the sink and fill under running water, pump the handle several times to clean the dispensing chamber. Dry with care all external and internal parts.

DISASSEMBLING AND CLEANING

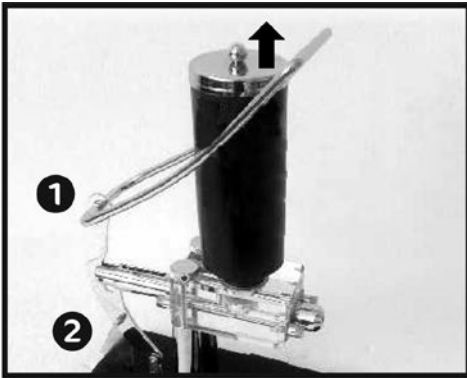

Take the refill out along with its lid or metal cover.

Gently lower the handle **1** and lift the triangle **2** to release the handle. Take the refill out.

Unscrew the two large knobs **3** located above the plexiglas body **4** (either by hand or with the aid of the key provided)

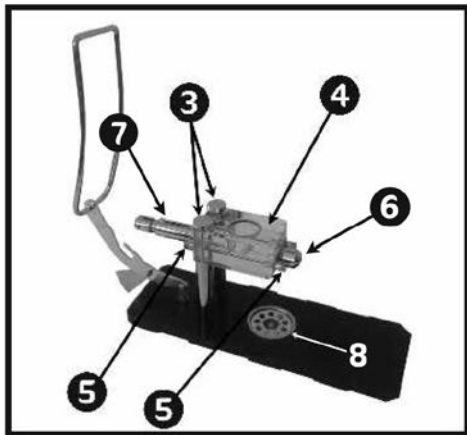

Loosen (either by hand or with the aid of the key provided) the two knobs in the front **5** by rotating the piston left **6** and remove it. Loosen the two knobs in the back **5** and remove the piston body **7** (piston, spring and chamber).

Wash everything carefully with warm water only and detergent sanitizer . Rinse carefully. Take out and wash the drip tray **8** located under the dispenser.

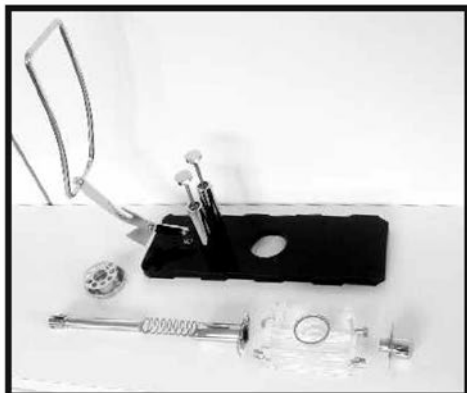

Dry all components carefully.

ASSEMBLING

Put the plexiglass body **4** back in place over the two pillars **9** and block it by tightening (either by hand or with the aid of the key provided) the two large knobs. **3** Insert the small piston in the front **6** by rotating it on the right and block it by tightening the two front knobs.

Put the piston chamber back in place in the back **7** (piston, spring and chamber) and block it by tightening the two back knobs.

Hook back the handle by inserting it in the channel **10**, place the triangle back **2** in its vertical position allowing the handle to be stable and ready for dispensing. Put the drip tray back in place.

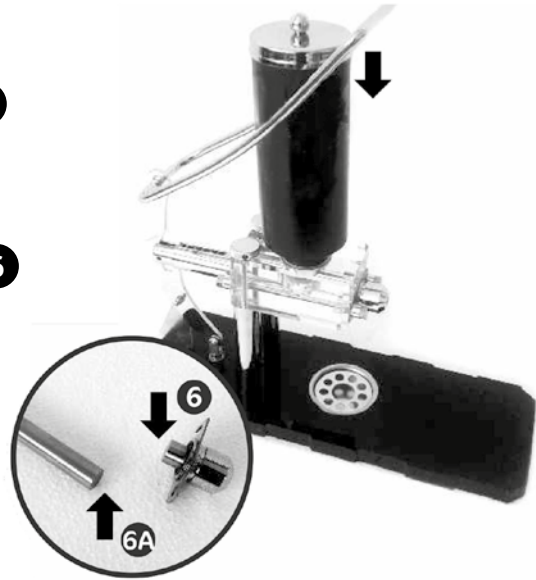

SUGGESTIONS:

During the cleaning process be very careful not to damage the head of the piston **6A** nor of the small piston **6**.

Even small scratches can damage their functioning, since both pieces must always move smoothly inside the cylinder. Check the status of the gaskets periodically.



ATTENTION!

DO NOT use dishwasher and avoid aggressive cleaning products. Keep the device and its accessories out of the reach of children. Its contains small parts.



lucy / CUSTODE
DEI SENSI®



**APICOLTURA
CASERTINESE®**